



MEM/AL

управляемый блок питания (контроллер)

для электроприводов 24В



Технические характеристики:

Напряжение питания	230В ~ 50 Гц
Выходное напряжение	24В =
Потребляемая мощность в холостом режиме	0,30 Вт
Максимальная потребляемая сила тока	16А
Рабочая температура	от -5° до +50° С
Габаритные размеры	234 x 315 x 190 мм

Назначение

Модуль MEM/AL позволяет подключать электроприводы с напряжением 24В и управлять ими как локально (с помощью подключаемой кнопки), так и дистанционно – по шине 24В (обычно от удаленно расположенного пожарного контроллера в схемах дымоудаления).

Дистанционная шина (называемая также «сухой контакт») должна обеспечивать передачу управляющего сигнала 24В (+24В – сигнал «открыть», -24В – сигнал «закрыть»).

Модуль MEM/AL обеспечивает бесперебойное питание подключенных к нему оконных электроприводов. При отсутствии внешнего питания модуль MEM/AL открывает и закрывает подключенные к нему электроприводы за счет размещаемых внутри корпуса аккумуляторов¹.

Открытие и закрытие электроприводов происходит либо автоматически по дистанционной команде, либо от кнопки ручного управления.

¹ В режиме работы только аккумуляторов увеличивается время, необходимое для полного открытия / закрытия электроприводов.

Стандартная комплектация

1. Модуль MEM/AL:

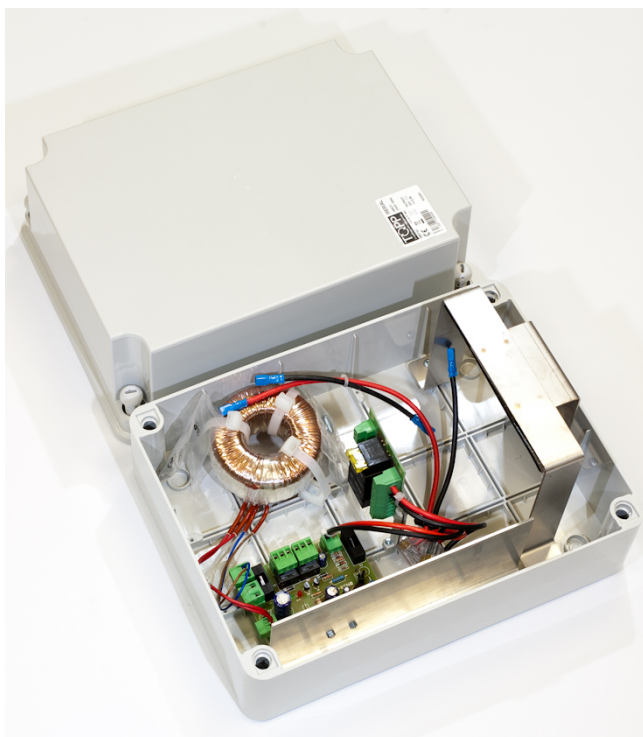

2. Комплект аккумуляторов арт. «MEM/AL Dryfit»

Комплект состоит из 2 свинцово-кислотных аккумуляторов × 12В, емкостью 7 А·ч, размерами 151 x 100 x 65 мм. Аккумуляторы устанавливаются внутрь корпуса MEM/AL под монтажную скобу:

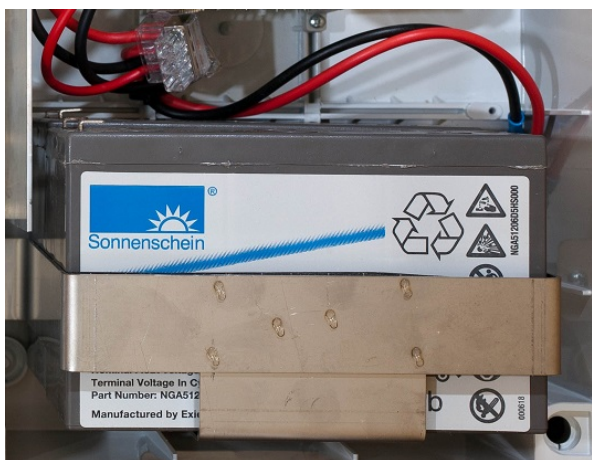

Модуль MEM/AL подает питание на электроприводы от общей сети 220В через встроенный трансформатор 220/24В. Аккумуляторы подключены последовательно и задействуются при отказе внешнего питания.

3. Кнопочный блок для ручного управления арт. РМ1, либо аналог.



Требования к аналогам – блок должен иметь 2 кнопки: «открыть» и «закрыть», с блокировкой, обеспечивающей невозможность нажимать их одновременно. Вторым условием является наличие у кнопок функции самовозврата в исходное нейтральное положение при прекращении нажатия.

4. Электроприводы 24В:

Табл. 1

Модель электропривода TOPP	Количество электроприводов, расположенных в одном помещении, которые можно подключить к одному модулю MEM/AL	
	максимальное	рекомендуемое
C20 (а также C130)	30	20
C30	12	8
C40	12	8
C240	15	10
C60 (а также C160)	15	10
ACK4	10	6
SL60	10	6
T50	10	6
T80	10	6

Рекомендуемое количество меньше максимального, и рассчитано исходя из потребляемой силы тока 10А при максимуме 16А. Такая подстраховка сделана для поправки на длину и сечение проводов питания (подробности см. на следующей странице).

Место для установки

Модуль MEM/AL рекомендуется размещать по возможности ближе к электроприводам, чтобы снизить потерю напряжения на длине проводов.

Сечение проводов

Для шины дистанционного управления рекомендуется использовать двужильный кабель сечением не менее 0,75 мм².

Для подключения кнопочного блока управления PM1 рекомендуется трехжильный кабель 1,5 мм².

При подключении электроприводов рекомендуется пользоваться следующей таблицей:

Табл. 2

Тип кабеля	Максимальная длина кабеля между электроприводом и модулем MEM/AL			
	Потребляемая сила тока 2А	Потребляемая сила тока 4А	Потребляемая сила тока 6А	Потребляемая сила тока 8А
2 × 1,5 мм ²	50	24	16	12
2 × 2,5 мм ²	80	40	26	20
2 × 4 мм ²	125	63	42	32

Потребляемая электроприводами сила тока зависит от модели и количества приводов:

Табл. 3

Модель привода TOPP (24В)	Сила тока потребляемая, А
C20	0,43
C30	1,30
C40	1,10
C130	0,43
C240	0,75
T50	1,40
T80	1,35
T80 тандем	2,70

Пример: требуется подключить 6 электроприводов C30 24В, самый дальний из которых находится на удалении 20 м от модуля.

- 1) Сначала по таблице 3 вычисляем потребляемую силу тока:
 $6 \times 1,30 \text{ А} = 7,8 \text{ А}$.
- 2) Далее в таблице 2 выбираем по найденному значению наиболее подходящий столбец (это крайний правый столбец), и в нем ищем наиболее подходящую длину кабеля (это предпоследняя строка).
 Получается, что в данном примере достаточно взять двужильный кабель с сечением 2,5 мм².

Схема подключения

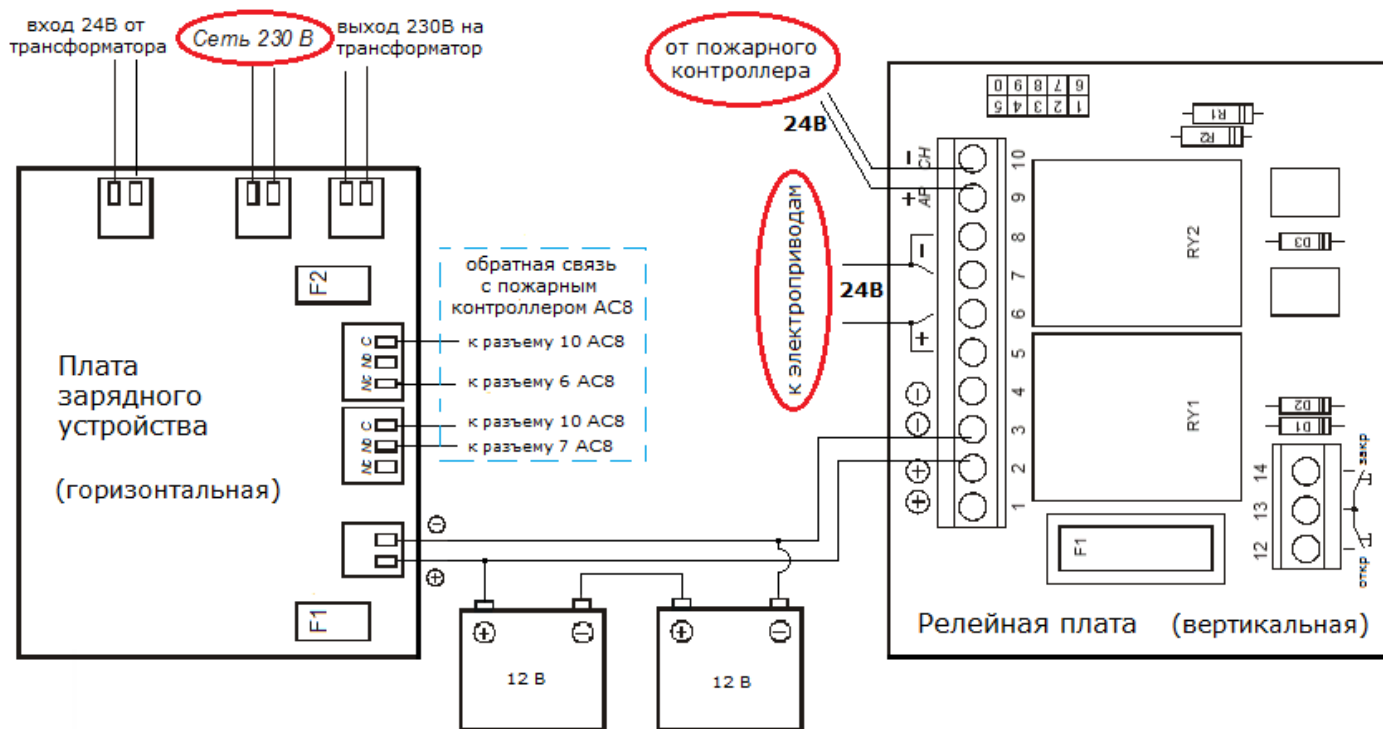

1. К плате зарядного устройства нужно подключить сетевой кабель 230В, а также удостовериться, что подключены провода, ведущие к трансформатору и от трансформатора.
2. К релейной плате подключается сигнальный кабель дистанционного управления (разъемы 9-10), а также электроприводы (разъемы 5-6 для «плюса» и 7-8 для «минуса»). Если приводов несколько, то рекомендуется подключать половину из них к разъемам 5 и 7, а другую половину – к разъемам 6 и 8, обеспечивая равномерное распределение нагрузки на колодке.
3. Под металлическую скобу внутри корпуса MEM/AL крепятся аккумуляторы. Они подключаются последовательно. Соответствующие провода находятся внутри модуля и закреплены стяжками.
4. Кнопочный блок ручного управления подключается к разъемам 12-13-14:

